

# YOKOMO Bomber Ver R12 SETTING SHEET

DRIVER 黒田 尚希 DATE 2014.7 .6

CIRCUIT 福岡県福智町金田体育館特設コース

- 環境  インドア  アウトドア
- 路面  アスファルト  コンクリート  カーペット
- グリップ  高い  普通  低い
- 路面状況  フラット  バンピー
- 気温 °C
- 湿度 %

FRONT

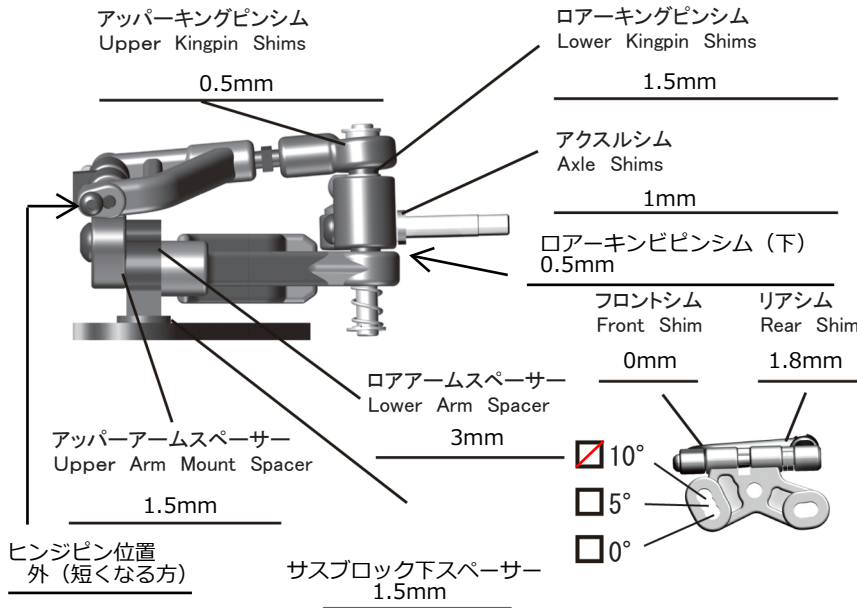

車高 Ride Height	3.2 mm	スプリング/Spring	アソシ 0.4mm
キャンバー Camber Angle	-1.8 °	アーム 下 アソシ	アーム 上 ゼノン(柔)
トー角 Toe Angle	0 °	アッパーアームブロック Upper Arm Block	
メモ/Notes	Team Bomber 穴位置 : 外		
サーボ搭載位置 ノーマルR12と同じように、クランクではなくサーボホーンよりダイレクトにタイロッドを取る方式に変更 サーボホーン : キンプロ-Mサイズ STブロックのピロボール下に0.5mmスペーサー 左右を吊るストラットバーは使用しない フロントサスペンションの構成ビスは全て鉄を使用 ボールコネクターはアトラス製使用			

REAR

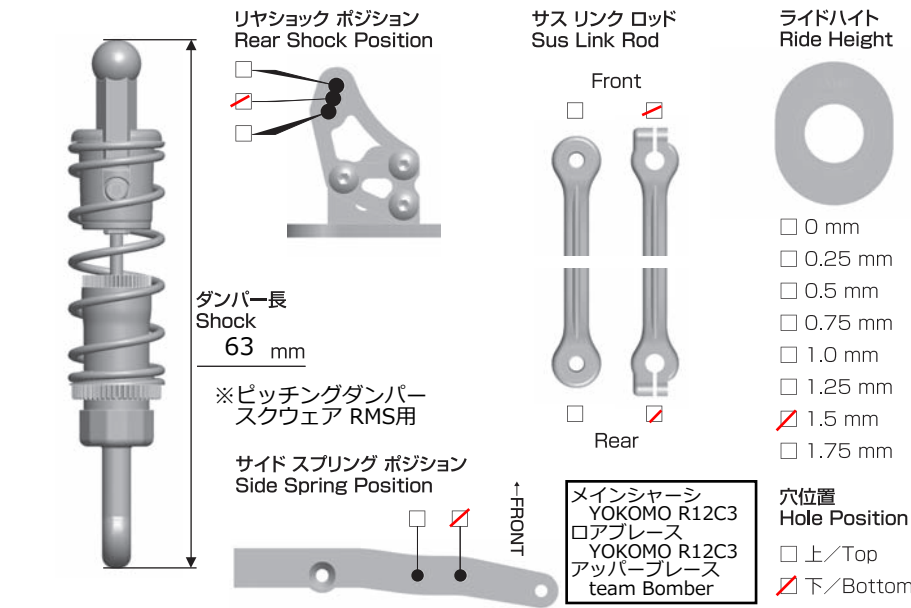

車高 Ride Height	3.2 mm	ショック/shock absorber	ピッチ/Pitch
トレッド Tread	171.4 mm	オイル/Oil	アソシ #70
モーターマウント Motor Mount	<input type="checkbox"/> 標準 /Standard	スプリング Side Spring	RMS用 ノーマル
	<input checked="" type="checkbox"/> Team Bomber	ロール/Roll	
	<input type="checkbox"/> 0mm <input checked="" type="checkbox"/> +3mm	オイル/Oil	CRC #20000
メモ/Notes	サイドスプリング Side Spring ヨコモ ウルトラソフト		
ロールチューブ team Bomber R12C3用セット			
リヤアクスル R/リアウジン	スクウェアRMS用 (アソシタイプ) IRSブラシス用 (アソシタイプ)		
デフボール	セラミック (8個)		

OTHER

モーター Motor	G☆Style GLANDSLAM 21.5T JMRCA (スタンダード仕様) ローター径 : 12.5mm	スピードコントローラー Electric Speed Controller	YOKOMO BL-SP3	FRONT	REAR
進角 Timing	ダブル進角 : あり 目盛 : -3コマ	SCセッティング SC Setting		タイヤ/Tire	タイヤ/Tire
スパーギア Spur Gear	ヨコモ 80T	サーボ Servo	Futaba BLS671SVi	team Bomber M	team Bomber M
ピニオンギア Pinion Gear	パナレーサー 50T	受信機 Receiver	SANWA RX-471	直径/Diameter	直径/Diameter
ボディ Body	プロトフォーム AMR	送信機 Transmitter	SANWA M12	41.8mm	42.5mm
ボディマウント ポジション Body Mount Position		ステアリング エキスポ Steering Expo	なし	ホイール/Wheel	ホイール/Wheel
前 Front	Standard	ブレーキエンドポイント Brake E.P.	変更なし	TN Racing Black	TN Racing R5.2用 Black
後 Rear	Standard	スロットル エキスポ Throttle Expo	あり 80%でフルスロットルになるよう調整	トラクション/Tire Treatment	トラクション/Tire Treatment
バッテリー Battery	G☆Style G-Power LiPo 3700			TC2 Plus	TC2 Plus
				塗り巾	塗り巾
				FL FR	RL RR
				時間/Time	時間/Time
				30sec	45min