

# YOKOMO Bomber Ver R12 SETTING SHEET

DRIVER 加藤隆史 DATE 14. 8. 2

CIRCUIT HOT LAP (岐阜県)

- 環境  インドア  アウトドア
- 路面  アスファルト  コンクリート  カーペット
- グリップ  高い  普通  低い
- 路面状況  フラット  ハンピー
- 気温  °C
- 湿度  %

FRONT

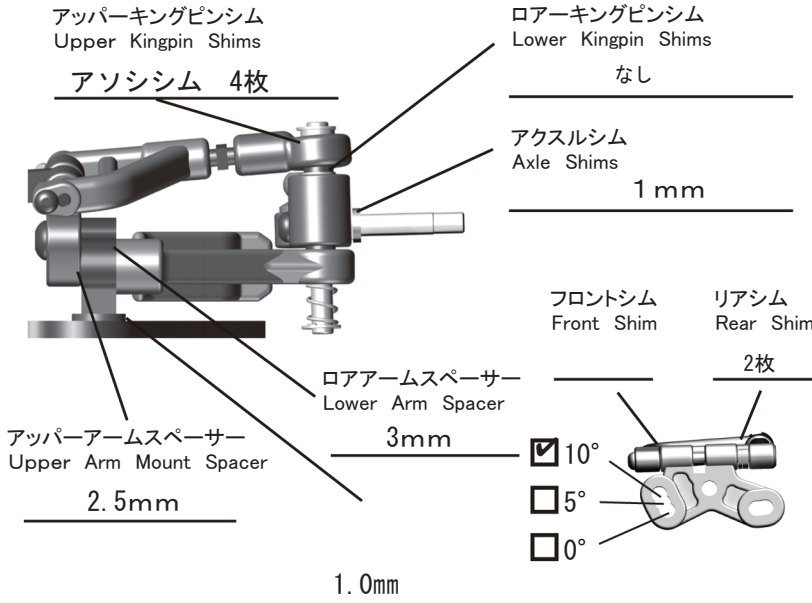

車高 Ride Height 3.2 mm

キャンバー Camber Angle 1.5 °

トー角 Toe Angle -0.5 °

スプリング/Spring  
アソシ0.45mm

アーム Arm  
アソシR5.2

アッパーアームブロック Upper Arm Block

HQアッパーブロック +4mm

メモ/Notes

フロントタイヤ オンザレール  
STサーボ平積み  
リバウンド 1mm

REAR

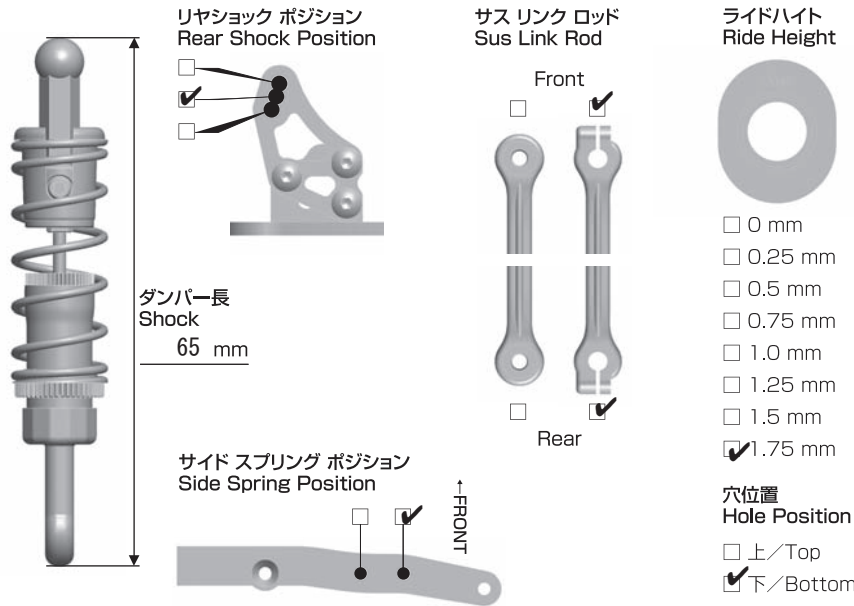

車高 Ride Height 3.2 mm

トレッド Tread 171 mm

ショック/shock absorber  
ピッチ/Pitch

オイル/Oil  
アソシ 3穴 2000番

モーターマウント Motor Mount  
 標準 /Standard  
 Team Bomber  
 0mm  +3mm

スプリング Side Spring Xショック ハード

ロール/Roll

オイル/Oil  
フリクションダンパー CRC 20000番

メモ/Notes

車高 センター3mm

サイドスプリング Side Spring

ヨコモ ウルトラソフト

OTHER

モーター Motor	Gスタイル	グランドスラム3.5T
進角 Timing		マイナス 1コマ
スパークギア Spur Gear		カワダ 92T
ピニオンギア Pinion Gear		カワダ 21T
ボディ Body	Teambomber LMPタイプB(ライトウエイト)	
ボディマウント ポジション Body Mount Position		
前 Front		後 Rear
バッテリー Battery	Gスタイル	Gパワー-7000

スピードコントローラー Electric Speed Controller	ヨコモ BL-PR03ターボ
SCセッティング SC Setting	ブースト3+ターボ0
サーボ Servo	SRG-HS
受信機 Receiver	RX-471
送信機 Transmitter	サンワ M12
ステアリング エキスポ Steering Expo	
ブレーキエンドポイント Brake E.P.	
スロットル エキスポ Throttle Expo	

FRONT	
タイヤ/Tire	Teambomber オレンジ ミディアム
直径/Diameter	40.3mm
ホイール/Wheel	R12用
トラクション/Tire Treatment	
スピードテック	
塗り巾	FL FR
時間/Time	3分 (3分の1)

REAR	
タイヤ/Tire	Teambomber オレンジ ミディアム
直径/Diameter	41mm
ホイール/Wheel	R12用
トラクション/Tire Treatment	
スピードテック	
塗り巾	RL RR
時間/Time	30分