

YOKOMO Bomber Ver R12 SETTING SHEET

DRIVER 加藤隆史 DATE 14 . 2 . 15

CIRCUIT RC MONSTER (福岡県博多市)

- 環境 インドア アウトドア
- 路面 アスファルト コンクリート カーペット
- グリップ 高い 普通 低い
- 路面状況 フラット ハンपीー
- 気温 °C
- 湿度 %

FRONT

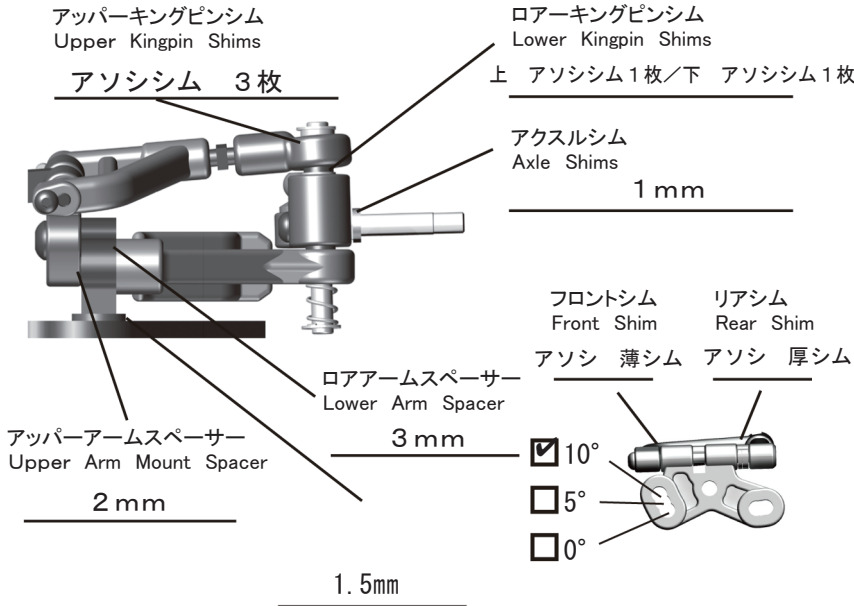

車高 Ride Height 3.4 mm

キャンバー Camber Angle 2.0 °

トー角 Toe Angle -0.5 °

メモ/Notes

スプリング/Spring アソシ0.5mm

アーム Arm アソシR5.2

アッパーアームブロック Upper Arm Block

HQアッパーブロック +4mm

STクランク -0.5mm
ポスト下 4mmカラー追加
R12C3シャシー使用

REAR

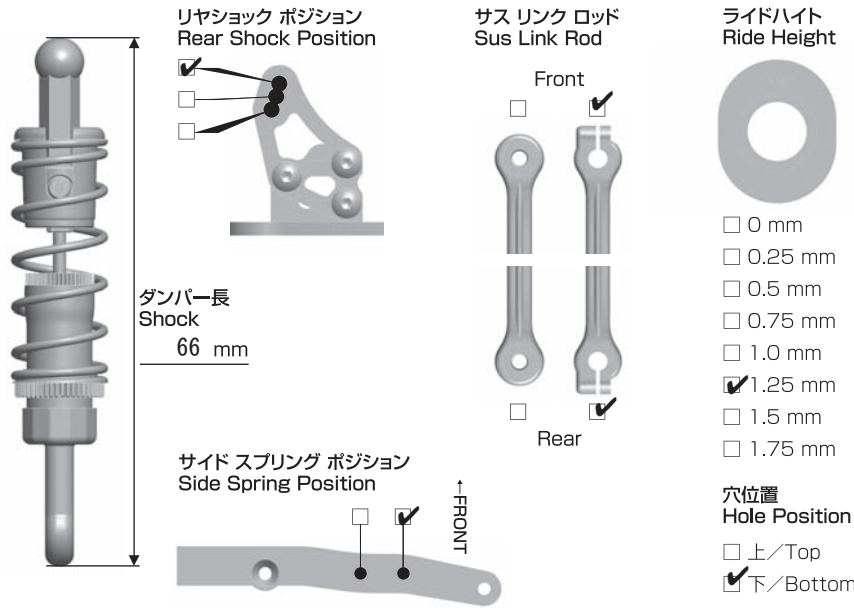

車高 Ride Height 3.4 mm

トレッド Tread 169 mm

モーターマウント Motor Mount

標準 /Standard

Team Bomber

0mm +3mm

メモ/Notes

ショック/shock absorber

オイル/Oil ヨコモ700番

スプリング Side Spring Xショック ハード

ロール/Roll

オイル/Oil ツインチューブダンパー試作 CRC 20000番

サイドスプリング Side Spring ヨコモ ウルトラソフト

ボディは、フロントホイールアーチセンターから3mm前出しで搭載

OTHER

モーター Motor	Gスタイル	グランドスラム21.5T (14.0mmローター)
進角 Timing		ダブル1コマ
スパークギア Spur Gear		キンブロー 78T
ピニオンギア Pinion Gear		ヨコモ 50T
ボディ Body	Teambomber	LMPタイプA(ウルトラライトウエイト)
ボディマウント ポジション Body Mount Position		
前 Front		後 Rear
バッテリー Battery	Gスタイル	Gパワー3500

スピードコントローラー Electric Speed Controller	ヨコモ BL-SP3
SCセッティング SC Setting	ノンブースト
サーボ Servo	フタバ BLS671SV
受信機 Receiver	フタバ R614FS
送信機 Transmitter	フタバ 4PKsuperR
ステアリング エキスポ Steering Expo	-15%
ブレーキエンドポイント Brake E.P.	
スロットル エキスポ Throttle Expo	

FRONT	
タイヤ/Tire	Teambomber オレンジ ミディアム
直径/Diameter	42.0mm
ホイール/Wheel	R12用
トラクション/Tire Treatment	TC2 プラス
塗り巾	FL FR
時間/Time	30秒

REAR	
タイヤ/Tire	Teambomber オレンジ ミディアム
直径/Diameter	42.8mm
ホイール/Wheel	R12用
トラクション/Tire Treatment	TC2 プラス
塗り巾	RL RR
時間/Time	20分