

YOKOMO Bomber Ver R12 SETTING SHEET

DRIVER 加藤隆史 DATE 14. 2. 16

CIRCUIT WEST MOUNTAIN (熊本県宇土市)

- 環境 インドア アウトドア
- 路面 アスファルト コンクリート カーペット
- グリップ 高い 普通 低い
- 路面状況 フラット ハンपीー
- 気温 °C
- 湿度 %

FRONT

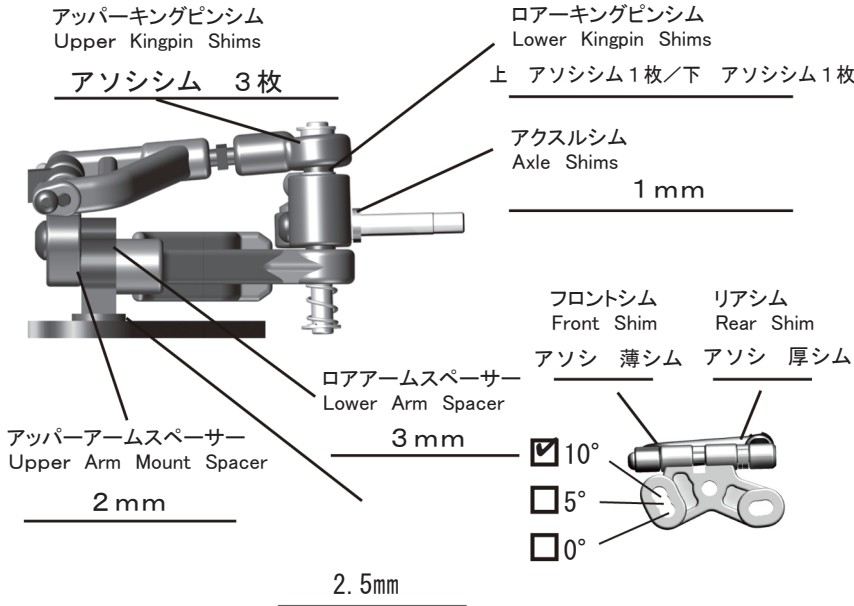

車高 Ride Height 3.6 mm
 キャンバー Camber Angle 1.5 °
 トー角 Toe Angle -0.5 °
 メモ/Notes

スプリング/Spring
アソシ0.5mm
 アーム Arm アソシR5.2
 アッパーアームブロック
Upper Arm Block
 HQアッパーブロック
+4mm

STクランク -0.5mm
 ポスト下 4mmカラー追加
 R12C3シャシー使用

REAR

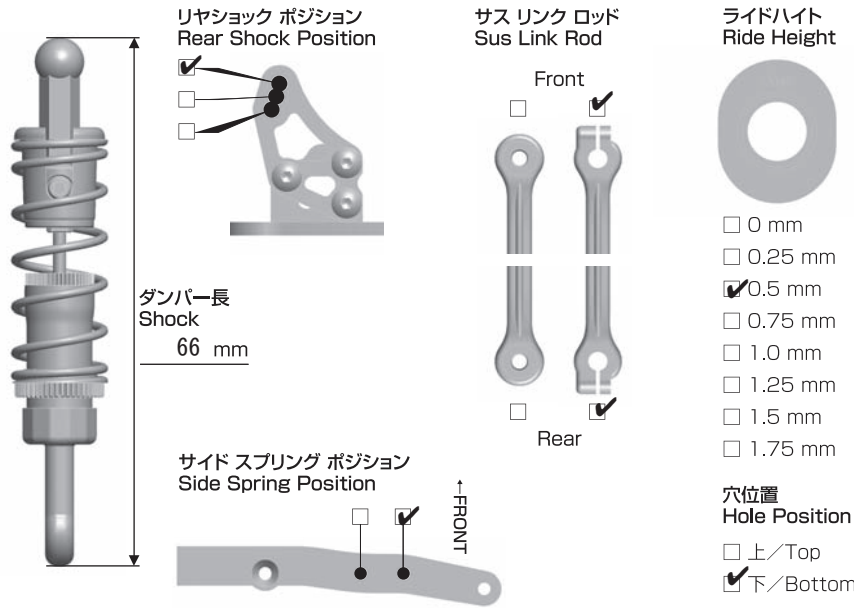

車高 Ride Height 3.6 mm
 トレッド Tread 169 mm

ショック/shock absorber
 ピッチ/Pitch
 オイル/Oil
ヨコモ700番
 スプリング Side Spring Xショック
ハード
ロール/Roll
 オイル/Oil
ツインチューブダンパー試作
CRC 20000番
 サイドスプリング
Side Spring
ヨコモ ソフト

メモ/Notes

ボディは、フロントホイールアーチセンターから3mm前出して搭載

OTHER

モーター Motor	Gスタイル グランドスラム21.5T (14.0mmローター)
進角 Timing	ダブル1コマ
スパーク Gear	キンブロー 78T
ピニオンギア Pinion Gear	ヨコモ 50T
ボディ Body	Teambomber LMPタイプA(ウルトラライトウエイト)
ボディマウント ポジション Body Mount Position	
前 Front	後 Rear
バッテリー Battery	Gスタイル Gパワー3500

スピードコントローラー Electric Speed Controller	ヨコモ BL-SP3
SCセッティング SC Setting	ノンブースト
サーボ Servo	フタバ BLS671SV
受信機 Receiver	フタバ R614FS
送信機 Transmitter	フタバ 4PKsuperR
ステアリング エキスポ Steering Expo	-15%
ブレーキエンドポイント Brake E.P.	
スロットル エキスポ Throttle Expo	

FRONT	
タイヤ/Tire	Teambomber オレンジ ミディアム
直径/Diameter	44.0mm
ホイール/Wheel	R12用
トラクション/Tire Treatment	パラゴン白
塗り巾	FL FR
時間/Time	1分

REAR	
タイヤ/Tire	Teambomber オレンジ ミディアム
直径/Diameter	45.0mm
ホイール/Wheel	R12用
トラクション/Tire Treatment	パラゴン黒
塗り巾	RL RR
時間/Time	20分