

YR1 2X

SETTING SHEET

DRIVER TAKASHI KATO

DATE 2018/9/15

CIRCUIT DAYZ(愛知県豊川市) STOCK 仕様

- 環境 インドア アウトドア
- 路面 アスファルト カーペット
- グリップ 高い 普通 低い
- 路面状況 フラット バンピー

■ 気温 °C
■ 湿度 %

FRONT

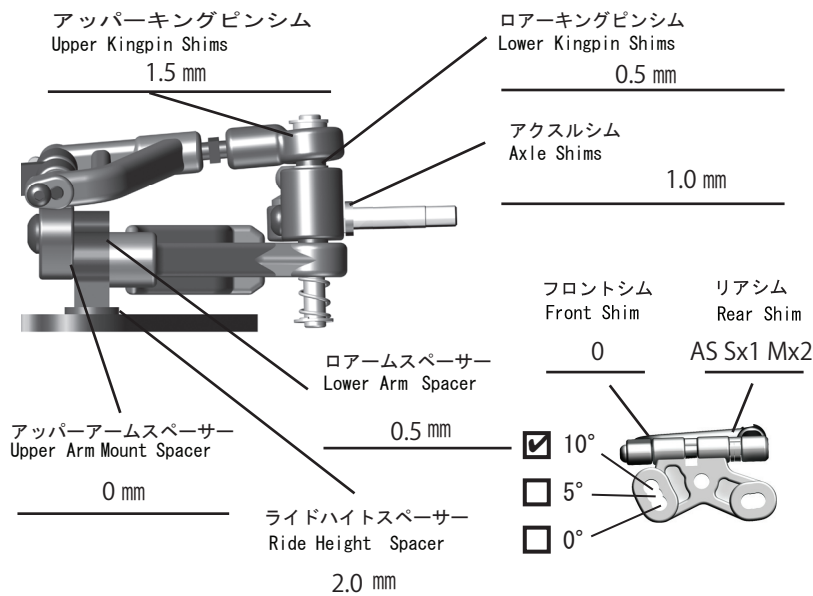

車高 Ride Height: 3.2 mm

キャンバー Camber Angle: 1.5 °

トー角 Toe Angle: out 1.0 °

メモ/Notes

- ・キングピン MUGEN 5000
- ・リバウンドなし

スプリング/Spring: HyperDrive 0.5 mm

アーム Arm: ゼノンノーマルアーム

アッパーアームブロック Upper Arm Block

AS

- ・アルミシャシ
- ・アルミロアブレース
- ・ステアリングナックル ゼノン製

REAR

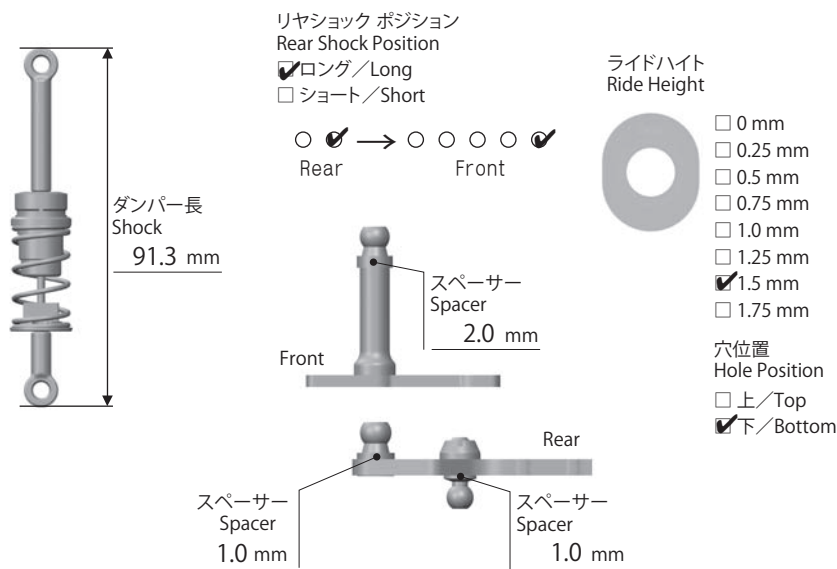

車高 Ride Height: 3.2 mm

トレッド Tread: 171.5 mm

メモ/Notes

- ・バッテリー搭載位置 前側ホルダーから3mm後
- ・センター車高 3.4 mm
- ・ソリッドデフ(ロック)

ピッチングダンパーオイル Pitching Damper Oil: YOKOMO 300

ピストン Piston: KAWADA 2 穴

スプリング Spring: KAWADA BLUE

ロールスプリング Roll Spring: TeamBomber HQ Spring Black

オイル Oil: MUGEN 15000

OTHER

モーター Motor: G★STYLE GRANDSLUM Evo 21.5T

進角 Timing: 35 度

スパークギア Spur Gear: 76T

ピニオンギア Pinion Gear: 48T

ボディ Body: TeamBomber LMP-Type Ketter ultra (3 mm Front)

ボディマウントポジション Body Mount Position

前 Front 後 Rear

バッテリー Battery: G★STYLE 4000

スピードコントローラー Electric Speed Controller: HW

SCセッティング SC Setting

サーボ Servo: SRG-HS

受信機 Receiver: SANWA RX491

送信機 Transmitter: SANWA M17

ステアリングエキスポ Steering Expo

ブレーキエンドポイント Brake E.P.

スロットルエキスポ Throttle Expo

FRONT

タイヤ/Tire: TeamBomber

Yellow MediumSoft

直径/Diameter: 40.0 mm

ホイール/Wheel: YOKOMO

トラクション/Tire Treatment: ファニー

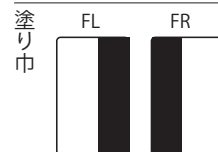

時間/Time: 3 分

REAR

タイヤ/Tire: TeamBomber

Yellow MediumSoft

直径/Diameter: 40.5 mm

ホイール/Wheel: YOKOMO

トラクション/Tire Treatment: ファニー

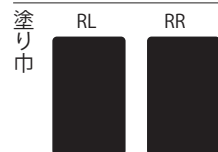

時間/Time: 60 分