

# TeamBomber

# YR12X

## SETTING SHEET

DRIVER TAKASHI KATO DATE 2018/3/18  
 CIRCUIT MAP サーキット (CRC ブラック特設) EPS-J

- 環境  インドア  アウトドア
- 路面  アスファルト  カーペット
- グリップ  高い  普通  低い
- 路面状況  フラット  バンピー
- 気温 °C
- 湿度 %

FRONT

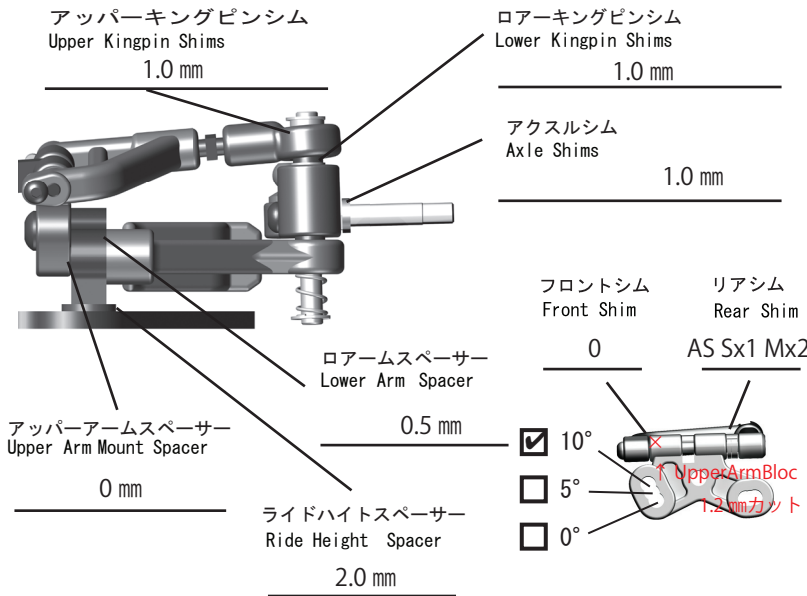

車高 Ride Height 3.4 mm

キャンバー Camber Angle 1.5 °

トー角 Toe Angle out 0.5 °

メモ/Notes

- ・キングピン MUGEN 5000
- ・リバウンド 0 mm

スプリング/Spring HyperDrive 0.5 mm

アーム Arm ゼノン製ノーマル

アッパーアームブロック Upper Arm Block

AS R5.2

- ・TB20165 アルミシャシ
- ・TB20166 アルミロアブレース
- ・ステアリングナックル ゼノン製

REAR

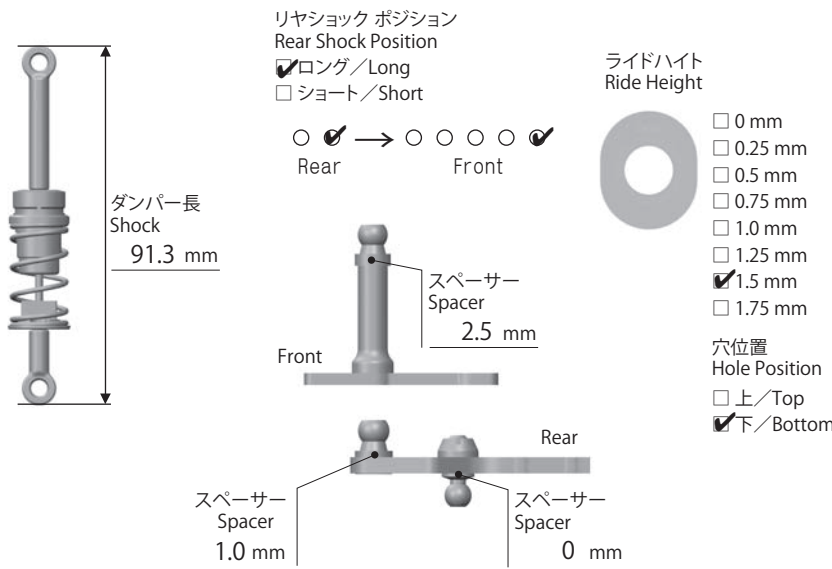

車高 Ride Height 3.4 mm

トレッド Tread 172 mm

メモ/Notes

- ・バッテリー搭載位置 前側ホルダーから 0 mm
- ・センター車高 3.4 mm

ピッチングダンパーオイル Pitching Damper Oil YOKOMO 350

ピストン Piston KAWADA 2 穴

スプリング Spring YOKOMO BLUE

ロールスプリング Roll Spring TeamBomber HQ Spring RED

オイル Oil MUGEN 15000

OTHER

モーター Motor G★STYLE GRANDSLUM Evo 3.5T

進角 Timing 20 度

スパークギア Spur Gear 86T

ピニオンギア Pinion Gear 22T

ボディ TeamBomber Body LMP-Type Ketter ultra (3 mm Front)

ボディマウント ポジション Body Mount Position

前 Front 後 Rear

バッテリー Battery G★STYLE GRANDSLUM 8000

スピードコントローラー Electric Speed Controller HW

SCセッティング SC Setting

サーボ Servo SRG-HS

受信機 Receiver SANWA RX472

送信機 Transmitter SANWA M12S

ステアリング エキスポ Steering Expo

ブレーキエンドポイント Brake E.P.

スロットル エキスポ Throttle Expo

FRONT

タイヤ/Tire TeamBomber

Blue MediumSoft

直径/Diameter 39.7 mm

ホイール/Wheel YOKOMO

トラクション/Tire Treatment 指定

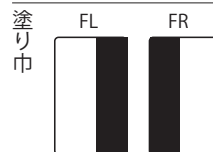

時間/Time 5 分

REAR

タイヤ/Tire TeamBomber

Blue MediumSoft

直径/Diameter 40.2 mm

ホイール/Wheel YOKOMO

トラクション/Tire Treatment 指定

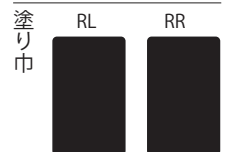

時間/Time 60 分