

TeamBomber TB-YR12 XX SETTING SHEET

DRIVER **TAKASHI KATO** DATE 2019. 3 .16

CIRCUIT マニアックスアリーナ (大阪府) stock

- 環境/Place インドア/Indoor アウトドア/Outdoor
- 路面/Track アスファルト/Asphalt カーペット/Carpet
- グリップ/Traction 高い/High 普通/Medium 低い/Low
- 路面状況/Track situation フラット/Flat バンピー/Bump
- 気温/Temperature °C ■ 湿度/Humidity %

FRONT

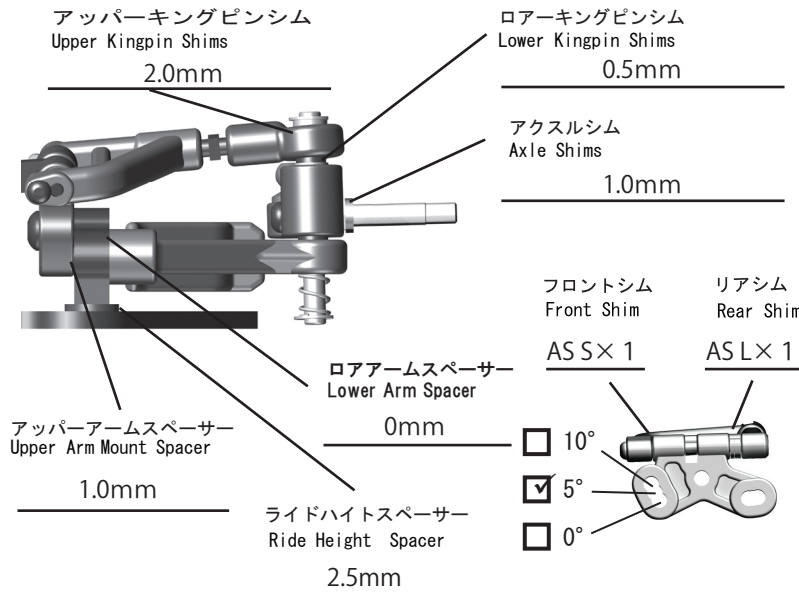

車高
Ride Height 4.2 mm

キャンバー
Camber Angle 1.5 °

トー角
Toe Angle OUT 1.0 °

ボディマウント
Body Mount

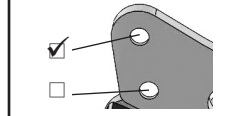

メモ/Note

スプリング/Spring
XENON 0.475-0.525

アッパーアーム
Upper Arm

AS R 5.2

アッパーアームブロック
Upper Arm Block

AS R 5.2

ロアアーム
Lower Arm

AS R 5.2

ステアリングブロック
Steering Block

XENON

キングピンオイル
Kingpin Oil

Bomber 試作

なし/No

REAR

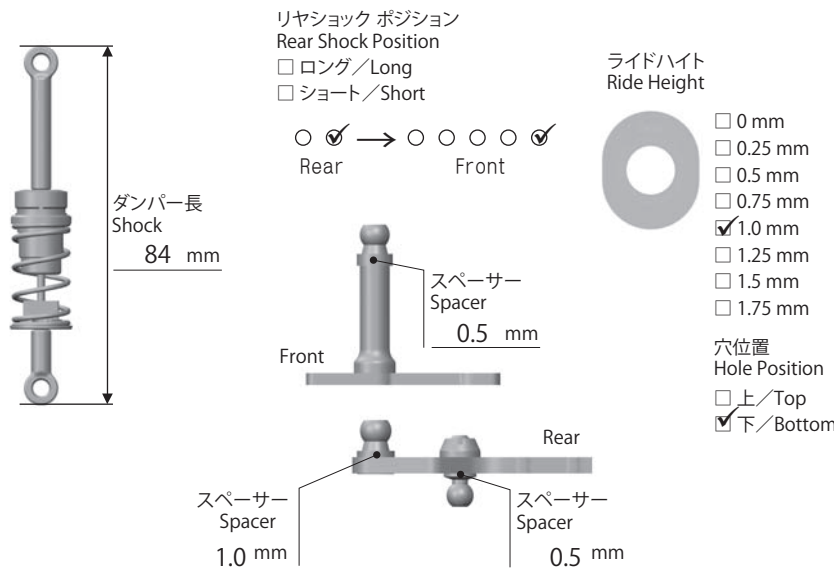

車高
Ride Height 4.6 mm

トレッド
Tread 171.5 mm

ボディマウント
Body Mount

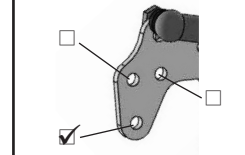

メモ/Notes

ソリッドアクスル使用
(デフロック)

ピッチングダンパーオイル
Pitching Damper Oil
RP 30

ピストン
Piston

KAWADA 2穴

スプリング
Spring

YOKOMO SILVER

ロールスプリング
Roll Spring

Bomber BLACK

ロールオイル
Roll Oil

MUGEN 10000

サイドリンク/Side link

内側/IN

外側/OUT

OTHER

モーター Motor	TORION 21.5T(14.0mm)	
進角 Timing	45度	
スパークギア Spur Gear	KAWADA 75	
ピニオンギア Pinion Gear	KAWADA 53	
ボディ Body	TeamBomber TB-LMP TypeKETTER(LIGHTWAIT0.5 mm)	
ボディマウント ポジション Body Mount Position	前	後
前 Front		Rear
バッテリー Battery	G☆スタイル 3800HV	

スピードコントローラー Electric Speed Controller	HW	
SCセッティング SC Setting		
サーボ Servo	SANWA	SRG-HR
受信機 Receiver	SANWA	482
送信機 Transmitter	SANWA	M17
メインシャシー Main Chassis	<input checked="" type="checkbox"/> アルミ/Aluminum	<input type="checkbox"/> カーボン/Carbon
ロアブレース Lower Brace	<input checked="" type="checkbox"/> アルミ/Aluminum	<input type="checkbox"/> カーボン/Carbon
バックプレート Back Plate	<input checked="" type="checkbox"/> ノーマル (YRX12)	<input type="checkbox"/> TeamBomber 【 】

FRONT	
タイヤ/Tire	TeamBomber HQ Tire Orange (MS)
直径/Diameter	43.0mm
ホイール/Wheel	YOKOMO
トラクション/Tire Treatment	TC2+
塗り巾	FL FR
時間/Time	3min

REAR	
タイヤ/Tire	TeamBomber HQ Tire Gold (MS)
直径/Diameter	44.0mm
ホイール/Wheel	YOKOMO
トラクション/Tire Treatment	TC 2 +
塗り巾	RL RR
時間/Time	45min