

Team★Bomber YR12X SETTING SHEET

DRIVER Takashi Kato DATE 2018/3/3

CIRCUIT ラジコン天国名古屋店 (愛知県名古屋市)

- 環境 インドア アウトドア
- 路面 アスファルト カーペット
- グリップ 高い 普通 低い
- 路面状況 フラット バンピー
- 気温 °C
- 湿度 %

FRONT

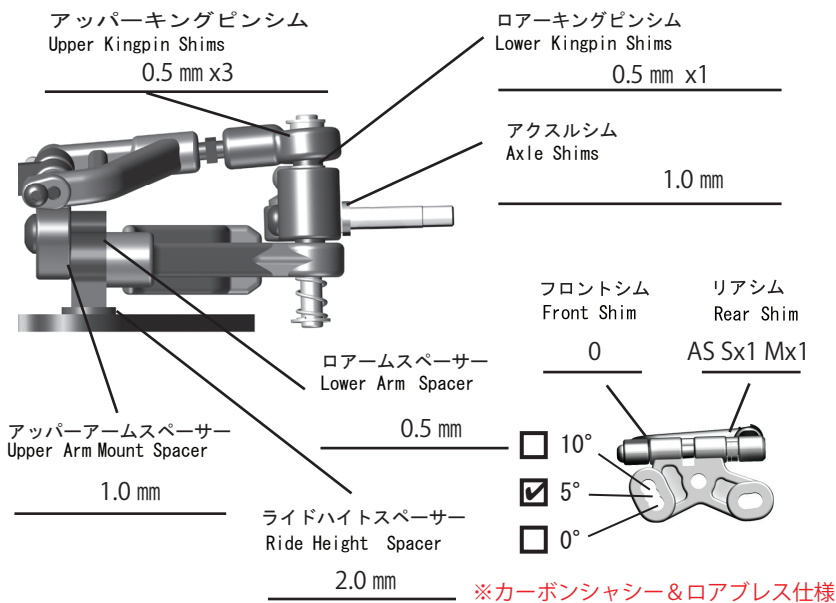

車高
Ride Height 4.0 mm

キャンバー
Camber Angle 1.5 °

トー角
Toe Angle out 0.5 °

メモ/Notes

- ・キングピン
MUGEN 7000
- ・リバウンド 0.3 mm

スプリング/Spring
MOROTECH SL50W

アーム
Arm ゼノン ノーマル

アッパーアームブロック
Upper Arm Block

AS R5.2

REAR

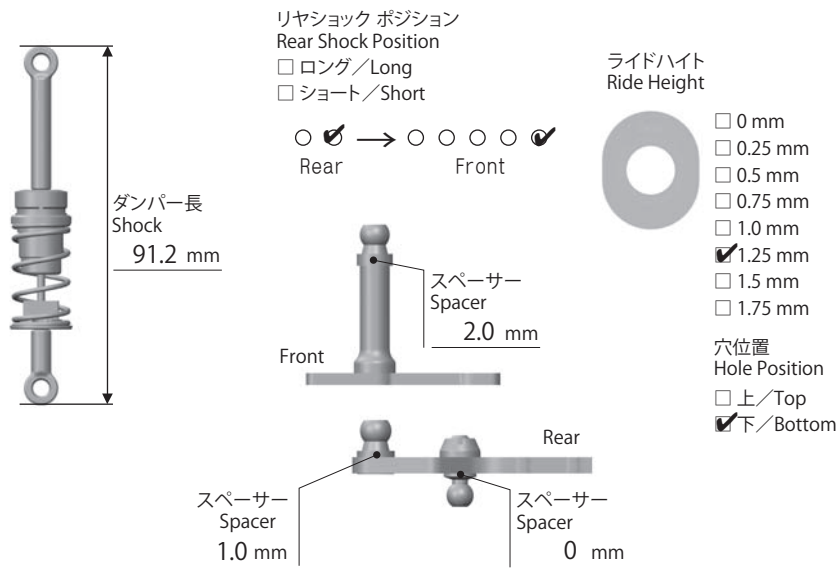

車高
Ride Height 4.0 mm

トレッド
Tread 171 mm

メモ/Notes

- ・バッテリー搭載位置
前側ホルダーから3mm後

ピッチングダンパーオイル
Pitching Damper Oil
YOKOMO 350

ピストン
Piston YOKOMO x2 穴

スプリング
Spring YOKOMO BLUE

ロールスプリング
Roll Spring
TeamBomber HQ Spring RED

オイル
Oil MUGEN 10000

OTHER

モーター
Motor G★STYLE GRANDSLUM 21.5T

進角
Timing 48度

スパーク
Spur Gear Kawada 76T

ピニオンギア
Pinion Gear Kawaa 44T

ボディ
Body teamBomber
LMP-Type Ketter U-light

ボディマウント ポジション
Body Mount Position
フロントホイールアーチセンターから4mm前載せ

前
Front

後
Rear

バッテリー
Battery G★STYLE 3700

スピードコントローラー
Electric Speed Controller HW

SCセッティング
SC Setting

サーボ
Servo SRG-HR

受信機
Receiver SANWA RX472

送信機
Transmitter SANWA M12S

ステアリング エキスポ
Steering Expo

ブレーキエンドポイント
Brake E.P.

スロットル エキスポ
Throttle Expo

FRONT

タイヤ/Tire
TeamBomber

Blue Medium soft

直径/Diameter
41.8 mm

ホイール/Wheel
YOKOMO

トラクション/Tire Treatment
マイティ v3

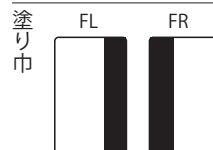

時間/Time
5分

REAR

タイヤ/Tire
TeamBomber

Orange Medium

直径/Diameter
42.3 mm

ホイール/Wheel
YOKOMO

トラクション/Tire Treatment
マイティ v3

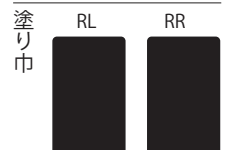

時間/Time
30分